

Partenariat :



PRÉSENTATION DU DÉBUT DE L'ÉCOLE

Informations détaillées sur les
élèves atteints de trachéotomie

Contact :

www.traqueokids.org

info@traqueokids.org

[@traqueokids](https://www.instagram.com/traqueokids)

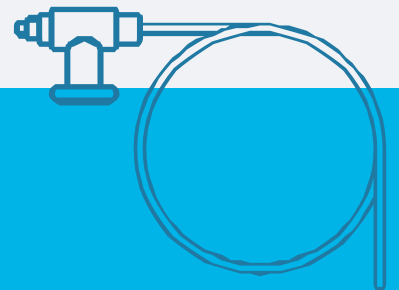

Qu'est-ce qu'une trachéotomie ?



Une trachéotomie est une chirurgie dans laquelle une ouverture est créée dans la trachée, généralement dans le cou, afin de permettre à l'air d'entrer et de sortir des poumons. Ce trou, appelé stoma, permet de respirer lorsque les voies respiratoires naturelles sont bloquées ou ne fonctionnent pas correctement.

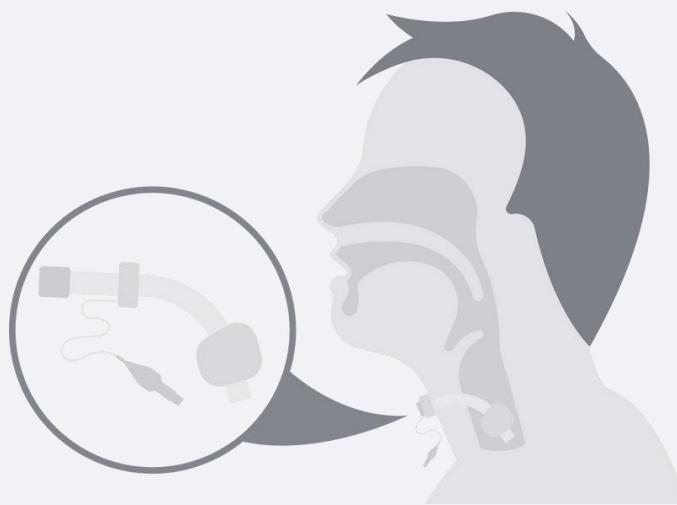

Un tube de trachéotomie est inséré à l'intérieur de la stomie comme support pour empêcher la fermeture de celle-ci.

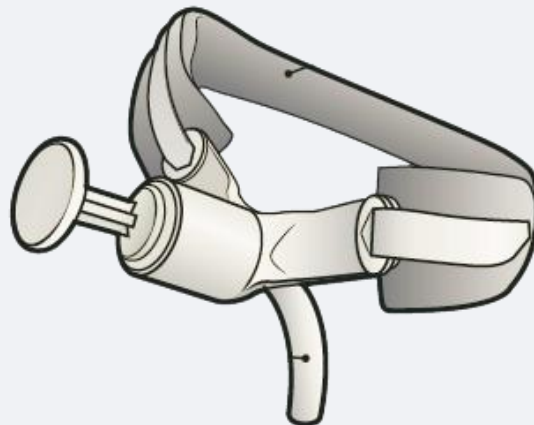

Qu'est-ce qu'une trachéotomie ?

Il y en a différentes marques, modèles, tailles et types de trachéotomie canule.

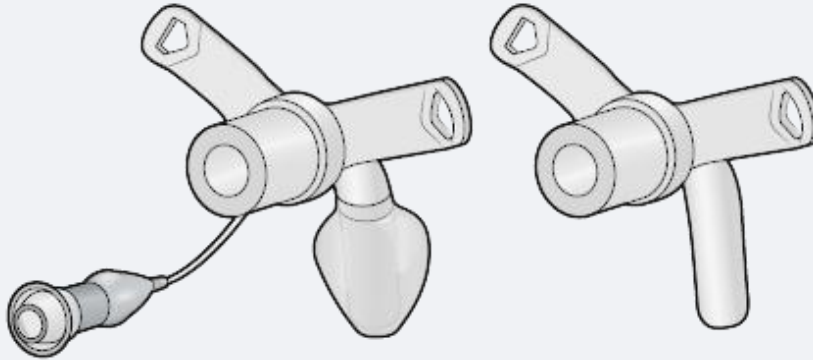

Pour respirer, il est nécessaire de libérer la canule des sécrétions et, à cette fin, un aspirateur de sécrétion et des sondes d'aspiration sont utilisés.

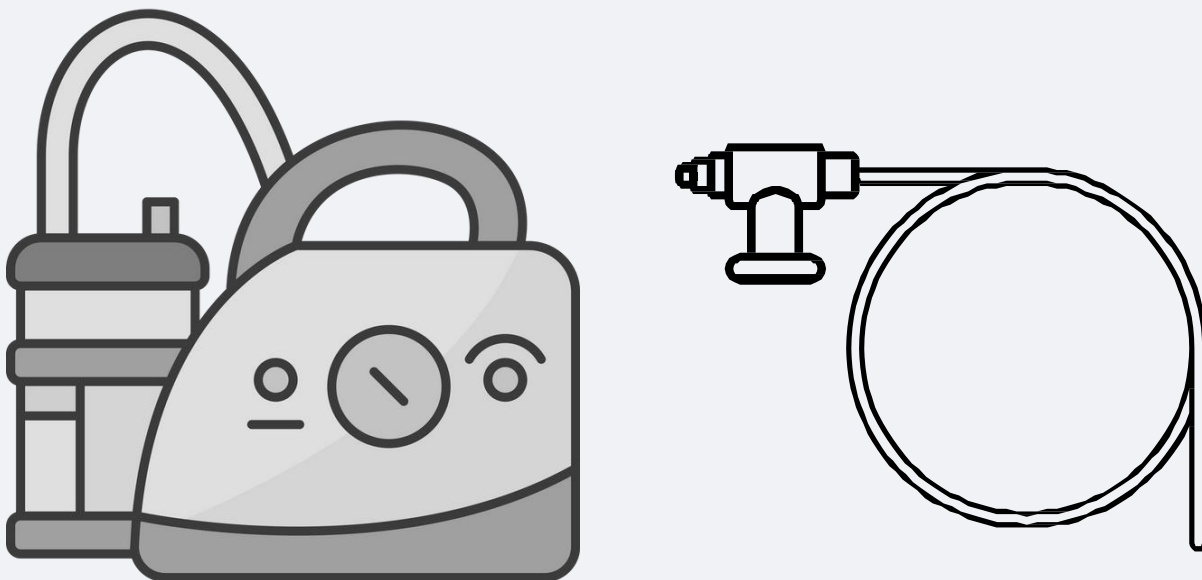

* Attachez et lisez le Mini-Guide disponible www.traqueokids.org Code QR à la fin du document.

Résumé de mon histoire



TRAQUEOKIDS

Présentation : (Nom, âge, résumé de votre histoire...)

Diagnostics :

Type de canule et numérotation :

Nombre/s de tube d'aspiration :

Besoins en oxygène : Paramètres de

ventilation mécanique : Saturation

en oxygène de la base : Allergies :

Médicaments :

Points à considérer



TRAQUEOKIDS

Alimentation

Mode d'alimentation :

Précautions

Aspiration aux sécrétions.

Attention à l'entrée de poussière, de sable, de particules en suspension, d'eau...

L'utilisation d'un filtre ou d'une protection est recommandée.

Empêchez les enfants de manipuler ou de tirer sur la canule.

Autres :

Urgences

Obstruction de la canule due à un tamponnade.

Décanulation accidentelle.

Expulsion du sang de la canule.

Détresse respiratoire, cyanose, faible saturation...

Autres :



Así se ve cuando se sale el tubo traqueal.

Contacts d'urgence



TRAQUEOKIDS

Père, Mère, Tuteur légal 1 : _____

Parent, Tuteur légal 2 : _____

Parents : _____

Hôpital de référence : _____

Spécialités médicales : _____

Lettre aux enseignants



TRAQUEOKIDS

Chers enseignants,

Nous vous informons qu'un élève atteint d'une trachéotomie est intégré en classe, une condition médicale nécessitant des soins spécifiques spécifiques et qui doit être connue de toute l'équipe pédagogique afin d'assurer son bien-être, sa sécurité et une inclusion adéquate dans les activités scolaires.

Voici quelques indications générales à prendre en compte :

- Supervision constante** : L'élève doit toujours être supervisé, surtout lors des activités physiques, des pauses ou des périodes d'agitation accrue,
- afin d'éviter des obstructions ou des complications respiratoires.

- Soins de la canule** : Les soins et le nettoyage de la trachéotomie doivent être assurés par du personnel qualifié. Si l'élève a des difficultés à respirer ou si des sécrétions s'accumulent, il ou elle peut avoir besoin d'aspirer. Il
- est important que le personnel sache qui informer et comment agir dans ces situations grâce à une formation préalable et au mini-guide joint à ce dossier.

- Matériel nécessaire à l'école** : Il est essentiel que l'école dispose d'une trousse d'urgence (fournie par la famille ou le centre de santé). Ce matériel doit être accessible dans un lieu sûr et connu du personnel
- autorisé.

Reconnaissance des signes d'alerte : Il est important que les enseignants sachent identifier les signes de détresse respiratoire, tels que : changements de couleur de peau (pâleur ou cyanose), bruits respiratoires anormaux, caries ou toux persistante. Dans l'un de ces cas, l'équipe de santé de l'établissement doit être informée immédiatement et/ou le protocole d'urgence doit être activé.



- **Restrictions et aménagements** : L'élève peut participer à la plupart des activités scolaires. Cependant, vous pourriez avoir besoin de quelques aménagements en éducation physique et dans les activités qui produisent de la poussière ou des particules dans l'air. Il est important d'éviter le contact direct de l'eau avec la zone trachéale.
- **Camps et excursions** : L'élève peut participer à des sorties scolaires, des excursions et des camps. Il est essentiel que l'équipe accompagnante soit informée de vos besoins spécifiques (comme le matériel d'urgence ou la possibilité d'aspiration) et qu'une personne formée soit disponible pour vous assister si nécessaire. Planifier à l'avance et coordonner avec la famille sont essentiels pour une expérience positive.

Coordination avec la famille et les professionnels de santé : Une

- communication fluide et régulière avec la famille est essentielle pour garantir de bons soins. Avant tout changement de routine (activités spéciales, sorties, etc.), il est conseillé de consulter la famille pour évaluer si des ajustements sont nécessaires.

Bien-être émotionnel et intégration sociale : En plus de vos besoins

- médicaux, il est important de prendre en compte votre bien-être émotionnel. Vivre avec une trachéotomie peut entraîner des sentiments d'insécurité ou d'isolement, surtout dans des contextes où elle est perçue comme « différente ». Le soutien émotionnel, l'écoute active, la promotion de relations positives avec leurs camarades ainsi que l'inclusion dans les activités en classe contribuent à leur intégration et à leur développement.

Nous apprécions votre compréhension et votre engagement à offrir un environnement sûr et inclusif. Toute question ou exigence supplémentaire peut être communiquée à l'équipe de santé.

Sincèrement, Trachéoquides.

MATIÈRE À L'ÉCOLE :

- Canule de remplacement
- Canule de remplacement avec ruban de fixation de numéro
- inférieur de taille moyenne
- Sérum
- Gaze stérile
- Gel hydroalcoolique Tubes
- d'aspiration Aspirateur de
- sécrétion
- Filtres humidificateurs manuels à
- sac de réanimation (HME)
- Une valve phonatoire supplémentaire ou un bouchon au cas où elle
- tomberait ou se détériorerait (si vous l'utilisez).

Autres :



Ce matériau constitue la trousse d'urgence et que la famille doit apporter ou être à l'école quotidiennement, en plus de l'aspirateur de sécrétion.

Guide utile :



Chez Tracheokids, nous avons développé un mini-guide des soins de la trachéotomie spécialement conçu pour les familles. Ce guide est une ressource essentielle qu'ils peuvent emporter en permanence et peut également être remis aux membres de la famille, enseignants, infirmiers ou aidants qui vont s'occuper de l'enfant. Cela garantit que chacun est bien informé sur la manière de gérer la situation.



Contact :
www.traqueokids.org
info@traqueokids.org
[@traqueokids](https://www.instagram.com/traqueokids)